

## Технический паспорт и инструкция по эксплуатации

# СТИМУЛ ДГ-1 10-160

КОТЕЛ ОТОПИТЕЛЬНЫЙ ТВЕРДОТОПЛИВНЫЙ  
ДЛИТЕЛЬНОГО ГОРЕНИЯ

**тепло-хорошо.рф**

## ВВЕДЕНИЕ

### УВАЖАЕМЫЙ ПОКУПАТЕЛЬ!

Благодарим Вас за то, что Вы приобрели твердотопливный котел длительного горения «Стимул».

Настоящий паспорт удостоверяет параметры и характеристики котла отопительного, а также содержит информацию по его эксплуатации и является обязательным для правильной и безопасной работы. К монтажу и эксплуатации котла допускаются лица, изучившие настоящее руководство по эксплуатации.

Котел отопительный, предназначен для подогрева воды до температуры на выходе из котла, не превышающей 90°C, используемой для отопительной системы. Конструкция котла позволяет работать в системах с давлением теплоносителя до 1,8 атм. Предназначен для отопления жилых, бытовых и производственных помещений, оборудованных системой водяного отопления.

Большая вместимость топки котла, обеспечивает время работы в длительном режиме до 7 суток.

Котел работает на любом твердом топливе (уголь, дрова, и любые топливные блоки, брикеты).

### Внимание!

- Не допускайте превышения давления в котле сверх указанной в технической характеристике величины.

- Запрещается оставлять котел с водой при температуре окружающего воздуха ниже 0°C.

- Не запускайте котел при отсутствии в нем воды и в случае замерзания теплоносителя.

- Категорически запрещается устанавливать запорную арматуру на линии подачи горячей воды из котла при отсутствии предохранительного клапана, установленного до запорной арматуры и рассчитанного на давление не более 0,18 МПа (1,8кг/см<sup>2</sup>).

## СОДЕРЖАНИЕ

стр.

СОДЕРЖАНИЕ.....	1
ОБЩИЕ СВЕДЕНИЯ ОБ ИЗДЕЛИИ.....	2
ТЕХНИЧЕСКИЕ ДАННЫЕ.....	2
КОМПЛЕКТ ПОСТАВКИ.....	3
УКАЗАНИЕ МЕР БЕЗОПАСНОСТИ.....	4
УСТРОЙСТВО ОТОПИТЕЛЬНОГО КОТЛА.....	5
МОНТАЖ КОТЛА И СИСТЕМЫ ОТОПЛЕНИЯ.....	7
ЭКСПЛУАТАЦИЯ КОТЛА.....	12
ОБСЛУЖИВАНИЕ.....	13
ХАРАКТЕРНЫЕ НЕИСПРАВНОСТИ И МЕТОДЫ ИХ УСТРАНЕНИЯ.....	15
ГАРАНТИЙНЫЕ ОБЯЗАТЕЛЬСТВА.....	16
СВЕДЕНИЯ ОБ УТИЛИЗАЦИИ.....	16
СВЕДЕНИЯ ОБ ИЗГОТОВИТЕЛЕ.....	16
СВИДЕТЕЛЬСТВО О ПРИЕМКЕ И ПРОДАЖЕ.....	17
СВЕДЕНИЯ ОБ УСТАНОВКЕ.....	17
ПРИЛОЖЕНИЕ 1.....	18

**Примечание:** Предприятие изготовитель оставляет за собой право вносить изменения в конструкцию котлов, не ухудшающие потребительского качества изделий

## 1. Общие сведения об изделии.

1.1 Котел стальной твердотопливный полуавтоматический (далее котел) с водяным контуром, предназначен для теплоснабжения индивидуальных жилых домов и зданий коммунально-бытового назначения, оборудованных системой водяного отопления с принудительной или естественной циркуляцией.

1.2 Котел изготавливается для умеренных и холодно-климатических зон. Котел должен устанавливаться в закрытом помещении, оборудованном приточно-вытяжной вентиляцией. Система вентиляции должна учитывать индивидуальные особенности помещения котельной и обеспечивать нормальную работу котла.

1.3. Котел работает на твердом топливе, угле, дровах, топливных брикетах.  
1.4. Котлы длительного горения Стимул комплектуются ручками для регулировки подачи воздуха в зону горения, которые позволяют контролировать процесс послойного сжигания топлива, поэтому в котле длительного горения СТИМУЛ - сгорает любой уголь, даже некачественный, дрова, пеллеты, мусор, отходы производства. Нет необходимости покупать дорогое топливо, как в автоматических котлах.

## 2. Технические данные.

Таблица 1

№ п/п	Наименование	Модель котла							
		ДГ-1 10	ДГ-1 20	ДГ-1 40	ДГ-1 60	ДГ-1 80	ДГ-1 100	ДГ-1 160	
1	Номинальная тепловая мощность, кВт	10	20	40	60	80	100	160	
2	Диапазон мощности, кВт	10-20	15-30	25-50	40-70	50-90	65-120	100-180	
3	Рабочее давление воды в котле, МПа (кг/см <sup>2</sup> ), не более	0,18 (1,8)							
4	Пробное давление воды, Мпа (кгс/см <sup>2</sup> )	0,2 (2)							
5	Температура воды в котле, °С, не более	95							
6	Присоединительный диаметр дымохода, мм, не более	159	159	159	159	200	200	200	
7	Присоединительная резьба штуцеров для подвода и отвода воды диаметр, мм	40	40	50	50		76		
8	Объем загрузочной камеры, л	78	143	195	286	429	585	800	
9	Количество загружаемого угля, л	60	110	150	220	330	440	670	
10	Объем воды в котле, л	76	104	142	186	257	331	479	
11	Объем зольника, л	10	14	22	22	26	26	32	
12	Габаритные размеры котла, мм								
	- длина	780	780	930	1100	1380	1400	1550	

	- ширина	587	660	730	730	860	1050	1280	
	- высота	1600	1850	1850	1850	1850	2050	2100	
13	Масса котла, кг, не более	300	350	450	550	650	900	1100	
14	Высота дымовой трубы, мм	от 4000							
15	Сечение дымовой трубы, см <sup>2</sup> , не менее	150	150	150	150	200	200	200	200
16	Ориентировочный среднесуточный расход, кг/сут, (при работе котла 10 час/сут. и номинальной теплопроизводительности) угля (при Q <sub>HP</sub> =20,5 МДж/кг)	36	49	72	137	189	257	361	610
17	Размер фракции угля, мм	10-100							

**\*Внимание!** В качестве основного источника теплоснабжения подбирайте котел с запасом к его номинальной мощности для более продолжительной работы на одной загрузке топлива. При этом должна обеспечиваться безопасность котла и системы отопления в целом.

К сведению! Теплопроизводительность котла может снизиться при использовании бурого угля на 10...20%, сухих дров (при влажности 15...20%) на 20...30%, сырых дров (при влажности 70...80%) на 60...70%.

### 3. Комплект поставки.

Таблица 2

№	Наименование	Модель котла							
		ДГ-1 10	ДГ-1 20	ДГ-1 40	ДГ-1 60	ДГ-1 80	ДГ-1 100	ДГ-1 160	
1	Котёл	1	1	1	1	1	1	1	
2	Ручка для чистки теплообменника	1	1	1	1	1	1	1	
3	Скребок	1	1	1	1	1	1	1	
4	Прокладка под вентилятор	1	1	1	1	1	1	1	
5	Болт М6х20 с шайбами	4	4	4	4	4	4	4	
6	Термометр механический	1	1	1	1	1	1	1	
7	Клапан аварийный	1	1	1	1	1	1	2	
8	Контроллер	1	1	1	1	1	1	1	
9	Вентилятор	1	1	1	1	1	1	1	
10	Паспорт и инструкция эксплуатации	1	1	1	1	1	1	1	
11	Кран слива	1	1	1	1	1	1	1	

12	Отбойник	2	2	2	2	2	2	2	
----	----------	---	---	---	---	---	---	---	--

#### 4. Указание мер безопасности.

4.1. Котел соответствует всем требованиям, обеспечивающим безопасность жизни и здоровья потребителя при условии выполнения всех требований к установке и эксплуатации котла, соблюдения требований пожарной безопасности согласно ГОСТ Р53321-2009.

4.2. Во избежание пожаров котел не допускается устанавливать на сгораемые детали помещений, под котлом и перед его фронтом на 0,5м необходима прокладка стальных листов толщиной 0,6-1,0мм по асбестовому или базальтовому картону толщиной 3-5мм.

4.3. К обслуживанию котла допускаются лица, ознакомленные с устройством и правилами эксплуатации котлов. Оставлять детей без надзора взрослых у котла не допускается.

4.4. Для растопки котла запрещено использовать горючие жидкости.

#### 4.5. ЗАПРЕЩАЕТСЯ:

4.5.1. Производить монтаж котла и системы отопления с отступлениями от настоящего руководства.

4.5.2. Устанавливать запорную арматуру на подающей линии при отсутствии предохранительного клапана, установленного до запорной арматуры и рассчитанного на давление до 0,18 МПа.

4.5.3. Устанавливать температуру воды в водяной рубашке котла свыше 95°С и давление воды в котле свыше 0,18 МПа.

4.5.4. Эксплуатировать котел при неполном заполнении системы отопления водой и с открытыми дверцами.

4.5.5. Проведение ремонта и профилактического обслуживания на работающем котле. Ремонт, профилактическое обслуживание, чистку и т.д. проводить с обязательным отключением котла от сети электропитания. При обнаружении признаков неисправности в работе электрооборудования (замыкание на корпус котла, нарушение изоляции и т.д.) немедленно отключить котел от сети питания и вызвать специалиста обслуживающей организации.

4.5.6. Открывание дверей котла в рабочем режиме, при необходимости следует включить вентилятор на продувку не менее чем на 40 секунд

4.6. При остановке котла на продолжительное время (более пяти часов), во избежание размораживания котла и системы отопления в зимнее время (температура воздуха внешней среды ниже 0°С) слить воду из котла и системы отопления.

4.7. После окончания отопительного сезона необходимо тщательно вычистить котел и дымоходы.

4.8. Монтаж, подключение к электросети и последующая эксплуатация нагревательного элемента и панели управления в составе котла должны производиться в строгом соответствии с действующими «Правилами устройства электроустановок». «Правилами техники безопасности при эксплуатации электроустановок потребителей» (ПУЭ, ПТЭ, ПТБ), требованиям ГОСТ Р 52161.1-2004, ГОСТ Р 52161.2.35-2008, и настоящего документа.

**ВНИМАНИЕ!** При неквалифицированной установке и эксплуатации нагревательного элемента и панели управления возможно поражение электрическим током!

## **5. Устройство и принцип работы котла.**

5.1. Котел базовой модели предназначен для работы на твердом топливе (угле, дровах, и любых топливных блоках-брикетах).

5.2. Котел состоит из корпуса, топочного пространства, системы газоходов. Корпус котла выполнен из листовой стали сварной конструкции с водяной рубашкой и системой газоходов, переходящих в дымоход. На корпус котла установлены дверцы: загрузочная, прочистная, топочная и зольная. Все дверцы имеют запирающие устройства, исключающие самопроизвольное их открывание. Внутри топки установлены водонаполненные колосники. Чистка теплообменных поверхностей осуществляется скребком, поставляемым в комплекте.

5.3. Котел так же можно топить в ручном режиме, при отключении электроэнергии. Регулируя подачу воздуха дверцей зольной камеры (загружается не более 2\3 объема)

5.4. Котел снабжен контроллером для поддержания установленной температуры теплоносителя и системой безопасности от перегрева котла. Режим работы котла устанавливается на панели контроллера управления. Заводские настройки пульта управления обеспечивают эффективное сгорание угля.

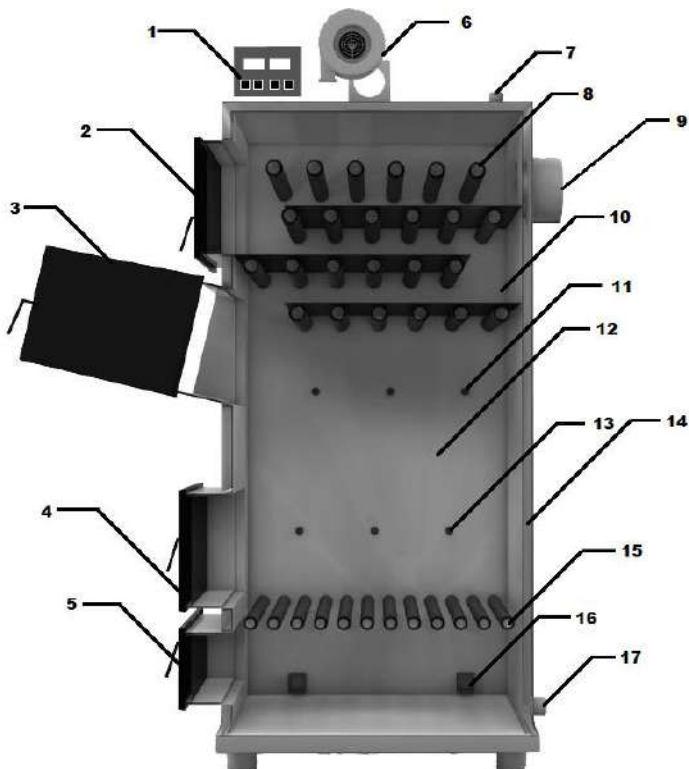

**Рис. 1 Строение котла.**

1. Электронный блок управления твердотопливным котлом	
2. Дверца прочистная	10. Газоходы
3. Дверца камеры топки	11. Форсунки верхнего ряда
4. Дверца камеры сгорания	12. Топочное пространство
5. Дверца зольной камеры	13. Форсунки среднего ряда
6. Вентилятор надува	14. Водяная рубашка
7. Втулка электронного датчика	15. Водонаполненные колосники
8. Водонаполненные теплообменники	16. Форсунки нижнего ряда
9. Дымоход	17. Кран слива теплоносителя

## **6. Монтаж котла и системы отопления.**

6.1. Монтаж котла и системы отопления производится специализированной организацией в соответствии с проектом и расчетом тепловых потерь помещения:

- разобрать деревянную упаковку котла,
- установить котел на специально отведенное место, выставить его по уровню,
- достать из коробки вентилятор и установить его на котел через прокладку, прикрутив винтами,
- подключить трубопроводы системы отопления,
- подсоединить котел к дымовой трубе,
- подсоединить котел к контуру заземления,
- подключить вентилятор надува к контроллеру
- подключить насос ЦО, насос и датчик горячей воды(при необходимости)
- установить на котел предохранительный клапан,
- установить механический термометр,
- подключить контролер к сети электропитания.

### **6.1.1. Заполнение отопительной системы теплоносителем.**

Вода для заполнения котла и отопительной системы должна быть чистой и бесцветной, без суспензий, масла и химически агрессивных веществ, общей жесткостью не более 2 мг.экв/дм<sup>3</sup>.

Применение жесткой воды вызывает образование накипи в котле, что снижает его теплотехнические параметры.

Если жесткость воды не отвечает требуемым параметрам, вода должна быть обработана. Отложение 1мм известняка снижает в данном месте передачу тепла от металла к воде на10%.

В течение отопительного сезона необходимо поддерживать постоянный

объемотопительнойводывотопительнойсистеме.Нельзяосуещствлятьазбор воды из котла и отопительной системы для разных нужд, за исключением необходимого слива при ремонте. При сливе воды и дополнении новой повышается опасность коррозии и образования отложений. Долив воды в отопительную систему производить в охлажденный до 70°С котел.

Кроме воды, может применяться незамерзающий теплоноситель, разведенный с водой в концентрации не более 1:1. При использовании этих теплоносителей необходимо выполнять требования по их применению в системах отопления. В качестве теплоносителя запрещено использование жидкостей, не предназначенных для систем отопления.

6.1.2. Перед установкой котла на сгораемые конструкции здания под котлом и перед его фронтом на 500мм необходима



прокладка стальных листов толщиной 0,6 - 1,0 мм по асбестовому или базальтовому картону, толщиной 3-5мм.

6.1.3. Безопасное расстояние от горючих материалов:

- при монтаже и эксплуатации котла необходимо соблюдать безопасное расстояние 200мм от горючих материалов.
- Для легковоспламеняющихся материалов, (например бумага, картон, пергамент, дерево и древесноволокнистые доски, пластмассы), безопасное расстояние удваивается (400мм), безопасное расстояние также необходимо удвоить, если степень горючести строительного материала неизвестна.

6.1.4. Расположение котла с учетом необходимого для обслуживания пространства:

- перед котлом должно быть манипуляционное пространство минимально 1000мм.

6.1.5. С одной боковой стороны необходимо оставлять пространство для доступа к задней части 500мм.

Размещение топлива:

- запрещается укладывать топливо за котлом или возле котла на расстоянии, менее чем 400мм.
- запрещается укладывать топливо между двумя котлами в котельной, изготовитель рекомендует соблюдать расстояние между котлом и топливом минимум 1000мм или поместить топливо в другом помещении, где нет котла.

6.2. Дымовую трубу необходимо выполнять из огнеупорных и жаростойких материалов устойчивых к коррозии. Стенки трубы должны быть гладкими, без сужений и не иметь других подключений. Рекомендуется применять дымовые трубы и дымоходы из нержавеющей стали с утеплителем, выдерживающим высокую температуру. Большое влияние на работу котла имеет правильный выбор высоты и площади сечения дымовой трубы. При выборе размеров дымовой трубы следует учитывать, что для эффективной работы котла разрежение должно быть не меньше величины, указанной в таблице1.

6.3. Установка котла и монтаж дымовой трубы должны проводиться в соответствие со СНИП 41-01-2003.

6.4. Давление в системе отопления в рабочем состоянии при максимальной температуре воды в котле 95°C, не должно превышать максимальное рабочее давление воды в котле, указанное в руководстве, то есть 0,18 МПа.

6.5. На подающем стояке должен быть установлен предохранительный клапан на давление не более 0,18 МПа, установленный на расстоянии не далее 1 метра от котла.

Участок трубопровода от котла до предохранительного клапана не должен иметь поворотов. Между котлом и предохранительным клапаном запрещается установка запорной арматуры.

6.6. Если в системе отопления предусматривается заполнение и подпитка котла из водопроводной сети, необходимо перед краном подпитывающего патрубка устанавливать редуктор давления, настроенный на давление менее 0,18 МПа и обратный клапан. Систему заполнять под давлением, не превышающим максимальное рабочее давление котла.



Рис.2 Схема установки котла



**Рис.3 Варианты установки дымовой трубы**

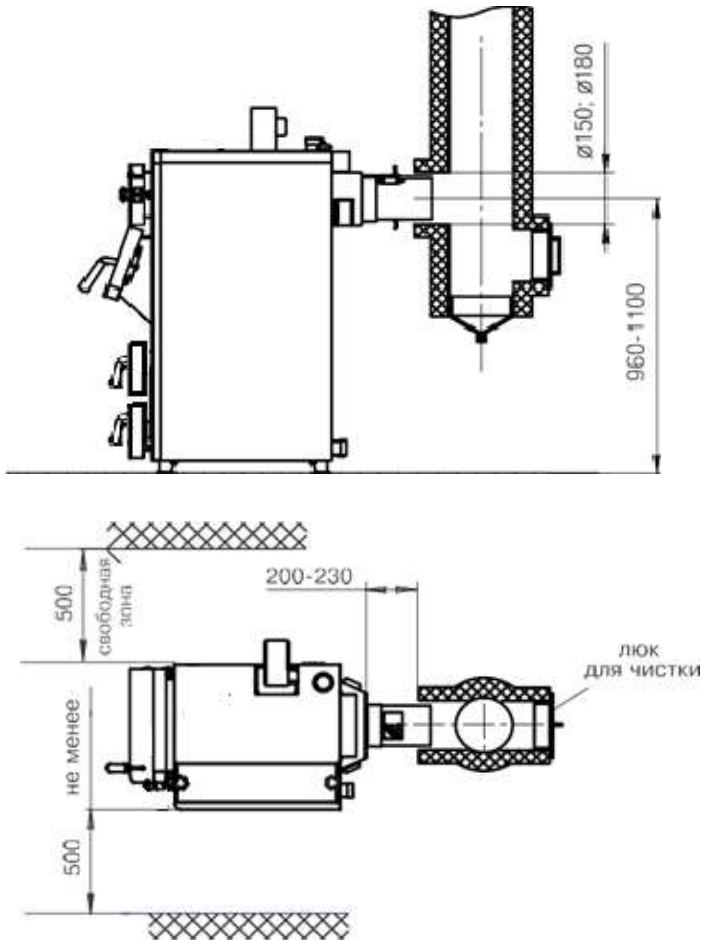
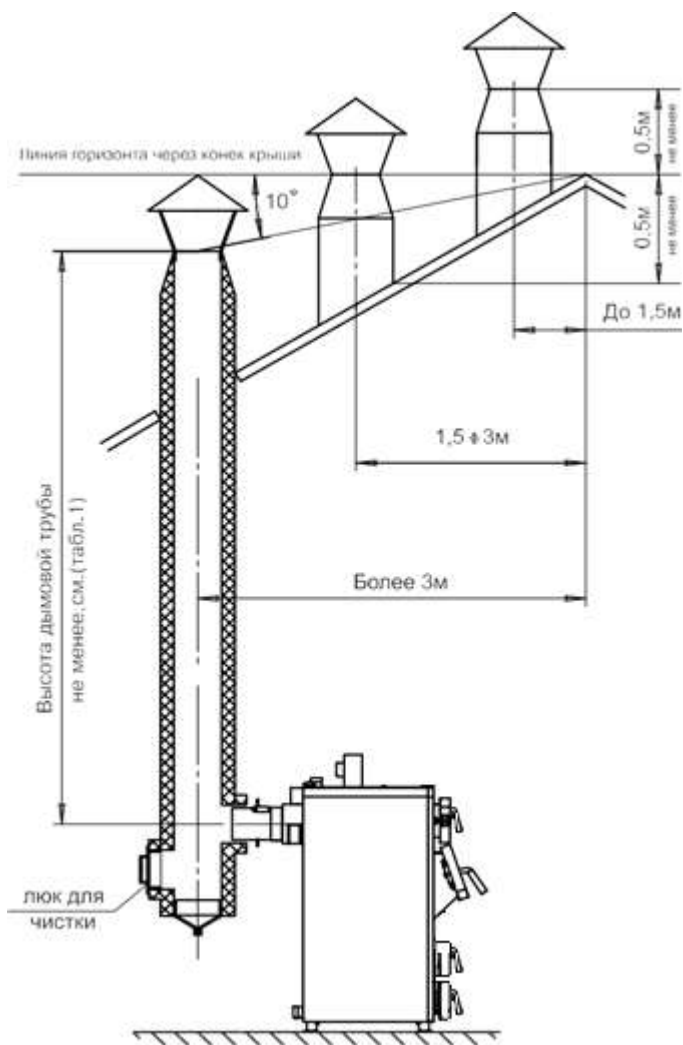
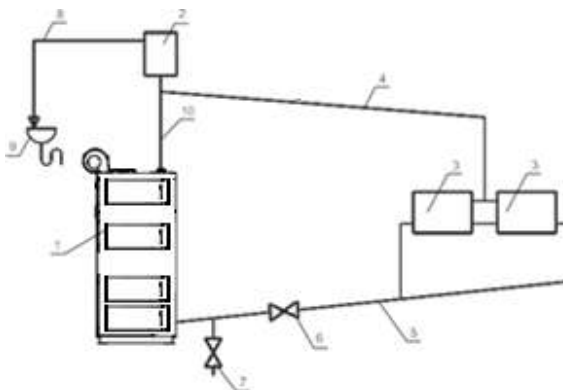

- |                          |                               |
|--------------------------|-------------------------------|
| 1 -Котел                 | 6 –Кран системы отопления     |
| 2 –Бак расширительный    | 7 –Кран слива воды из системы |
| 3 –Приборы отопительные  | 8 -Перелив                    |
| 4 - Подающий трубопровод | 9 –Слив в канализацию         |
| 5-Обратный трубопровод   | 10-Разгонныйучасток           |

**Рис.4 Схема открытой системы отопления**

**Таблица 3**

Уголь кусковой, фракции	10-100 мм
Содержание угля, фракции 1-10мм	25-30%
Насыпная плотность, не менее	650-950 кг/м3
Влажность, не более	40 %
Зольность, не более	10 %
Содержание угольной пыли, не более	10 %
Теплопроизводительность, не менее	4,5 кВтч/кг

6.7. Разгонный патрубок должен быть вертикальным и высотой не менее 2 метров.

Испытание (опрессовку) системы отопления(труб, радиаторов)производить при отсоединенном котле, при этом давление не должно превышать максимальное рабочее давление, указанное в проекте системы отопления.

Объем расширительного бака зависит от объема системы отопления и рассчитывается при разработке проекта системы отопления.

## **7. Эксплуатация котла.**

### **7.1. Требования к топливу.**

7.1.1. При приобретении угля обращайте внимание на его соответствие сертификату качества. При наличии в угле большого количества песка и других включений, возможно увеличение количества зольных остатков, коксование угля. Использование угля низкого качества снижает КПД отопительного котла.

7.1.2. Хранить уголь необходимо в сухом месте и не допускать попадания на них влаги. Высокая влажность угля приводит к существенному снижению теплопроизводительности котла.

7.1.3. Помните, что энергоэффективность качественного угля гораздо выше что в результате увеличивает срок службы котла и уменьшает затраты на отопление. Рекомендуемые характеристики угля, при которых обеспечиваются технические параметры котла приведены в таблице 3.

7.1.4. Возможна работа котла на дровах и топливных брикетах.

### **7.2. Подготовка котла к работе.**

7.2.1. Проверить правильность подключения котла к дымоходу, отопительной системе, электрической сети и контуру заземления.

7.2.3. Проверить готовность отопительной системы и дымохода к началу работы. Разрежение в дымоходе должно соответствовать величине, указанной в таблице 1. Измерение разрежения производит сервисный инженер непосредственно в выходном коллекторе дымохода котла при прогретой дымовой трубе. Проверить состояние уплотнительного шнура на дверцах котла.

7.2.5. Убедиться в том, что приточная вентиляция обеспечивает необходимое количество воздуха для процесса горения топлива в котле.

7.2.6. Убедиться, что давление воды в отопительной системе и котле в пределах нормы.

**Внимание!** При запуске и работе котла в дымовой трубе может образовываться конденсат. Перед запуском необходимо проверить систему накопления и отвода конденсата.

### **7.3. Работа котла.**

7.3.1. Работу в автоматическом режиме обеспечивает контроллер, он управляет вентилятором наддува. Мощность наддува зависит от температуры воды в котле, температуры дымовых газов и разницы этих параметров от их заданных значений.

7.3.2. Растопка котла.

Розжиг котла производится вручную, с использованием спичек, бумаги, дров

или сухого спирта. Запрещается для ручного розжига котла использовать любые горючие жидкости.

Заполните топку котла растопочным материалом (бумагой, лучиной, сухими дровами).

Произведите розжиг растопочного материала. Закройте и зафиксируйте загрузочную дверцу и дверцу зольника.

#### **7.4. Чистка котла.**

7.4.1. При эксплуатации котла на внутренних поверхностях котла возникают отложения сажи и золы, которые снижают теплопередачу. Интенсивность образования отложений зависят от используемого топлива, тяги в дымовой трубе и от режима топки.

7.4.2. Чистку котла от золы и сажи рекомендуется производить не реже одного раза в неделю. Чистку производить на остывшем до температуры помещения теплоносителе в котле, с помощью скребка:

Очистите внутренние поверхности дверец, поверхности нагрева топочной камеры, колосники.

Освободите зольник от золы и сажи по мере их накопления.

7.4.3. Чистку котла от смолистых отложений и сажи рекомендуется производить, на прогревом 80°C теплоносителя в котле, не реже одного раза в три месяца.

- Прекратите добавлять уголь в загрузочную камеру и позвольте догореть остаткам топлива в топке. Откройте загрузочную дверцу, с помощью скребка очистите стенки загрузочной камеры от сажи и смолистых отложений с просыпанием их в зольную камеру.
- Откройте дверцу прочистную и удалите сажу из газоходов.
- Опустошите зольную камеру.
- Очистите дымовую трубу через люк для чистки. Котел готов для топки.

### **8. Обслуживание**

#### **8.1. Обслуживание котла.**

Еженедельно:

- Очистите газоходы и камеру сгорания от золы.
- Проверьте количество золы в зольнике и при наполнении очистите его.

Ежемесячно:

- Проведите полную очистку внутренних поверхностей котла и каналов газохода.

Ежегодно или по окончании отопительного сезона:

- Очистите камеру сгорания и форсунки,
- При необходимости восстановите жаростойкие изоляционные покрытия,
- Произведите чистку дымовой трубы, отсоединив ее от патрубка дымохода.

#### **8.2. Обслуживание системы отопления.**

8.2.1. При наличии стука в системе необходимо немедленно прекратить горение в топке, дать остыть воде до температуры 70°C и выяснить причины возникновения стука. После устранения причин стука, долить систему водой через кран и вновь растопить котел

8.2.2. В зимнее время, если требуется прекратить топку на срок свыше 5 часов необходимо, во избежание замерзания, полностью освободить котел и систему отопления от воды, через сливные краны.

## 9. Характерные неисправности и методы их устранения.

Таблица 3

Наименование возможных неисправностей		Причина неисправностей	Метод устранения (работу по устр. производит владелец котла)
№	1	2	3
1	Плохое горение топлива.	Недостаточное количество воздуха или влажное, некачественное топливо	Увеличьте количество воздуха или смените топливо
2	Поток дыма с сажей из дымовой трубы	Неверная регулировка подачи воздуха	Отрегулируйте подачу воздуха
3	Котел не развивает установленную мощность, температура газов повышается до 300°C	На внутренних поверхностях котла, каналах газохода имеются несгоревшие остатки топлива	Очистите внутренние поверхности котла, каналы газохода.

## **10. Гарантийные обязательства.**

10.1. Предприятие-изготовитель гарантирует:

- а. соответствие характеристик котла паспортным данным;
- б. надежную и безаварийную работу котла при условии соблюдения всех требований настоящего паспорта, квалифицированного монтажа и правильной эксплуатации, а также соблюдения условий транспортирования и хранения;
- в. безвозмездный ремонт или замену котла в течение гарантийного срока при соблюдении условий, указанных в настоящем паспорте;

10.2. Гарантийный срок работы котла устанавливается 12 месяцев со дня реализации, при предоставлении фотоотчета после установки котла, подтверждающих правильную установку, в количестве более 3 фотографий, гарантийный срок увеличивается на 24 месяцев. Срок предоставления фотоотчета 6 месяцев с даты продажи. Если дату продажи установить невозможно, этот срок исчисляется со дня изготовления. Срок службы котла 20 лет. Гарантия на контроллер и вентилятор надува 12 месяцев со дня реализации. Уплотнения дверей являются расходным материалом, а следовательно гарантия на них не распространяется.

10.3. Рекламации на работу котла не принимаются, бесплатный ремонт и замена не производятся в случаях:

- а. если не оформлен гарантийный талон и талон на установку;
- б. если отсутствует проведение водоподготовки и подготовки отопительной системы;
- в. если в системе отопления отсутствует предохранительный клапан на давление не более 0,18 МПа или клапан установлен с нарушением п.6.6;
- г. несоблюдения потребителем правил эксплуатации и обслуживания;
- д. небрежного хранения и транспортировки котла, как потребителем, так и любой другой организацией;
- е. самостоятельного ремонта котла потребителем;
- ж. самовольного изменения конструкции котла;
- з. использование котла не по назначению;
- и. при неправильном монтаже котла и системы отопления;
- к. возникновения дефектов, вызванных стихийными бедствиями, преднамеренными действиями, пожарами и т.п.;
- л. отсутствия штампа торгующей организации в гарантийном талоне;
- м. если утерян талон на гарантийное обслуживание.

10.4. При выходе из строя котла предприятие - изготовитель не несет ответственности за остальные элементы системы, техническое состояние объекта в целом, в котором использовалось данное изделие, а также за возникшие последствия. Изделие, утратившее товарный вид по вине потребителя, обмена или возврату по гарантийным обязательствам не подлежит.

## **11. Сведения об утилизации.**

11.1. При достижении предельного состояния прогара поверхности нагрева, котел необходимо отключить от систем питания.

11.2. После отключения от всех систем питания котел не представляет опасности для жизни, здоровья людей и окружающей среды.

11.3. Утилизация: Корпус котла подлежит переплавке.

## **12. Сведения об изготовителе.**

ООО «МеталлСтройКомплект» Кемеровская обл., г. Новокузнецк, ул. Димитрова, 45  
ИНН 4253055054, ОГРН 1234200012529



### 13. Свидетельство о приемке и продаже.

Котел отопительный «СТИМУЛ» \_\_\_\_\_ Заводской № \_\_\_\_\_

Дата выпуска « \_\_\_\_\_ » \_\_\_\_\_ 20 \_\_\_\_\_ г.

Испытан давлением воды 0,35МПа(3,5кг/см<sup>2</sup>)

Начальник ОТК \_\_\_\_\_

Дата продажи « \_\_\_\_\_ » \_\_\_\_\_ 20 \_\_\_\_\_ г.

М. П.

Подпись \_\_\_\_\_

### 14. Сведения об установке

Сведения о местонахождении

1. Место нахождение котла \_\_\_\_\_

\_\_\_\_\_ (адрес установки)

2. Дата установки \_\_\_\_\_  
(число, месяц, год)

3. Кем произведена установка (монтаж) \_\_\_\_\_

\_\_\_\_\_ (наименование организации, фамилия исполнителя)

4. Документ, подтверждающий право проведения работ:

\_\_\_\_\_ (дата, кем выдан)

\_\_\_\_\_ (подпись исполнителя)

**ПРИЛОЖЕНИЕ 1**

**Учет технического обслуживания котла**

Таблица 4

Дата	Замечания о техническом состоянии	Выполняемая работа	Должность, фамилия и подпись ответственного

**тепло-хорошо.рф**

**8 (800) 222-35-95**

**office@teplohorosho.ru**