

Технический паспорт и инструкция по эксплуатации

ДИВО АВТМ 12-100

КОТЕЛ ОТОПИТЕЛЬНЫЙ ТВЕРДОТОПЛИВНЫЙ
ДЛИТЕЛЬНОГО ГОРЕНИЯ

тепло-хорошо.рф

Оглавление

1 ОБЩАЯ ИНФОРМАЦИЯ	2
1.1 Области применения.....	2
1.2 Топливо.....	3
1.3 Размеры и эксплуатационные параметры.....	4
2 ТЕХНИЧЕСКОЕ ОПИСАНИЕ КОТЛА	5
2.1 Корпус котла.....	5
2.2 Общий вид котла.....	5
2.3 Оборудование для обслуживания котла.....	6
2.4 Оборудование для подключения котла к газу.....	6
3 МОНТАЖ КОТЛА	10
3.1 Транспортировка котла	10
3.2 Установка котла.....	10
3.3 Подключение котла.....	11
3.4 Примерная схема подключения к системе отопления	12
4 РУКОВОДСТВО ПО ЭКСПЛУАТАЦИИ И ОБСЛУЖИВАНИЮ КОТЛА	12
4.1 Розжиг котла.....	12
4.2 Загрузка топливом.....	14
4.3 Чистка котла.....	14
4.4 Приостановка работы котла.....	14
5 УСЛОВИЯ БЕЗОПАСНОЙ ЭКСПЛУАТАЦИИ	15
6 НЕИСПРАВНОСТИ В РАБОТЕ КОТЛА	15
7 ГАРАНТИЙНЫЙ ТАЛОН	16

Уважаемый покупатель и пользователь котла, настоящее руководство содержит всю необходимую информацию по обслуживанию и эксплуатации нашего котла. **ПОЖАЛУЙСТА, ВНИМАТЕЛЬНО ОЗНАКОМЬТЕСЬ С СОДЕРЖАНИЕМ РУКОВОДСТВА.**

1. ОБЩАЯ ИНФОРМАЦИЯ

Целью настоящего руководства является ознакомление пользователя с принципом работы твердотопливного котла. Каждый пользователь до начала установки и эксплуатации котла обязан ознакомиться с руководством по эксплуатации котла и его регулятора. В данных руководствах содержатся указания по установке котла и его правильной эксплуатации. Несоблюдение пользователем инструкций и указаний, содержащихся в руководстве, освобождает производителя от любых обязательств и гарантий.

1.1 Области применения

Водонагреватель АВТ (котел) предназначен для систем водяного отопления малоэтажных зданий при рабочем давлении до 2 атм. и максимальной температуре нагрева воды не более 95 С. В отношении котлов, установленных в соответствии с требованиями руководства по эксплуатации, не производится процедура приёмки Управлением Технического Надзора.

Подбор мощности котла в зависимости от отапливаемого помещения:

Мощность котла (кВт)	Высота помещений (м)	Площадь помещений (м ²)	Объем помещений (м ³)
12	2,7	120	324
16	2,7	160	432
20	2,7	200	540
24	2,7	240	648
35	2,7	350	945
50	2,7	500	1350
65	2,7	650	1755
80	2,7	800	2160
100	2,7	1000	2700

1.2 Топливо и особенности применения котлов на твердом топливе.

Котел работает на любом твердом топливе: дрова, пеллеты, отходы древесины, картон, торфяные брикеты, бурый уголь, каменный уголь, древесные брикеты и т.д.

Время работы на одной загрузке топлива в котел составляет от 3 до 12 часов и зависит от многих факторов:

-качество топлива (древесина, уголь, торф, брикеты и т.п.) и его влажность (рекомендуемая не более 20%);

-характеристики строения, в котором будет установлен котел в качестве источника тепла, а именно: толщина стен, площадь остекления, высота потолков и т.п.

-качество и грамотность выполнения системы отопления, учет теплопотерь и особенно в системах "теплый пол". Выполнение работ специалистами. Фактически выбор источника отопления, т.е. его мощности производится на основе расчетных проектных данных, предоставляемых специализированными организациями. Только такой подход к устройству отопления в любом помещении является гарантом правильности выбора и надежности работы котла и системы отопления в целом.

1.3 Размеры и эксплуатационные параметры

Котел "ДИВО Изуран" АВТ(В), модель		12	16	20	24	35	50	65	80	100	
Номинальная тепловая мощность	кВт	12	16	20	24	35	50	65	80	100	
Объем теплоносителя в аппарате	л	101	114	110	122	161	289	371	555	525	
Объем камеры сгорания	л	70	70	80	80	130	150	250	300	380	
Масса аппарата	кг	159	170	169	185	242	314	398	456	569	
Требуемая тяга в дымоходе	Па	20 + 22									
Мин. высота трубы	м	6	6	6	6	8	10	10	12	12	
Диаметр патрубка дымохода	мм	Ø150 (наружный)					Ø200 (наружный)				
Мощность блока ТЭНов***	кВт	3	3	6	6	9	9	12	12	12	
Напряжение питания ТЭНов	В	220/380									
Диапазон рабочих температур*****	°С	50+85									
КПД	%	75+85									
Температура выхлопных газов	°С	190					250				
Присоединительные патрубки	Ду	40					50		65		
Высота котла габаритная *	мм	909	969	909	969	1017	1120	1219	1311	1421	
Ширина котла габаритная *	мм	555	558	558	558	658	758	834	934	994	
Глубина котла габаритная *	мм	925	953	970	1003	1082	1224	1322	1402	1466	
Высота до патрубка дымохода**	мм	633	682	633	682	734	751	834	894	1033	
Допустимое рабочее давление	МПа	0,2									
Примерный расход топлива, от***	м ³ /мес.	1,5	2,0	2,5	3,0	4,5	6,5	8,5	10,5	12,5	
Потребление древесины при ном. мощ., влажность 20%	кг/час	2	2,5	3	4	10	16	23,5	30	38	
Объем места при доставке транспортной компанией	м ³	0,7	0,7	0,7	0,8	1,0	1,5	1,7	2,2	2,5	
Глубина топки	мм	542	542	592	592	692	732	832	892	982	

*Может незначительно изменяться в зависимости от вида используемых приборов и присоединительных патрубков!

** Рекомендуется измерять на месте установки котла при его наличии.

*** Время работы водонагревателя на одной загрузке и расход топлива может меняться в зависимости от конкретной модели и вида используемого топлива (его качества и влажности(не более 20%)) в среднем от 3 до 12 часов. Зависит также от режима работы аппарата, теплопотерь строения, среднемесячной температуры по климатической зоне, качества дымохода (обязательное исполнение "сэндвич"), наличия водонаполненных теплых полов.

**** Возможна установка Блок ТЭН(В) на 15, 18, и 24 кВт, в том числе из нержавеющей стали (всех мощностей). Указанные позиции поставляются только под заказ. Сроки поставки согласовываются дополнительно.

*****Эксплуатация котла в "рваном" (старт-стоп) режиме и с температурой теплоносителя ниже 50°С приводит к обильному выпадению конденсата на стенках котла и дымохода, что в свою очередь, образует смолы по виду и вязкости напоминающие деготь (черная маслянистая масса), имеющие резкий запах копченостей. Для исключения такого явления необходимо эксплуатировать котел в ровном режиме желательного с сохранением температурного режима не ниже 50 - 55°С. Для этого в системе применяются буферные емкости и устройства подмешивания теплоносителя из подающей магистрали в обратную.

2. ТЕХНИЧЕСКОЕ ОПИСАНИЕ КОТЛА

2.1 Корпус котла

Котел представляет собой цельносварную конструкцию из листовой стали марки 09Г2С 4мм. Теплообменник состоит из водяной рубашки и труб толщиной 5 мм, внутри которых движется теплоноситель. Теплообмен происходит посредством нагрева труб горячими продуктами сгорающего топлива, что значительно добавляет мощности и позволяет применять в качестве топлива каменный уголь и другое высококалорийное топливо. Топка котла выполнена из стали 09Г2С толщиной не менее 4 мм. Камера сгорания разделена водотрубным теплообменником (в нижней части происходит пиролиз топлива, в верхней расположена форсунка дожига с инжекторами). Сгорание топлива происходит в режиме газогенерации, что позволяет значительно уменьшить расход топлива.

В конструкции котла предусмотрена установка блоков электронагревателей (ТЭНБ) мощностью 3-18 кВт. Они могут быть использованы для нагрева воды в системе отопления, как при горении топлива в котле, так и самостоятельно. В блоке ТЭНы соединены перемычками параллельно на рабочее напряжение 220 В. При монтаже допускается одну перемычку отсоединить для подключения к трехфазной сети 380 В (соединение У).

2.2 ОБЩИЙ ВИД КОТЛА

1. Регулятор тяги Regulus Rt4
2. Предохранительный клапан
3. Термоманометр
4. Патрубок «прямой» магистрали системы отопления
5. Регулятор тяги дымохода
6. Заслонка регулятора тяги
7. Патрубок дымохода
8. Опорная пластина
9. Крышка ревизионного люка
10. Ревизионный люк (для чистки)
11. Водонаполненные перевалочные модули
12. Инжектор форсунки вторичного воздуха
13. Форсунка подачи вторичного воздуха
14. Дверца топки
15. Отверстие для закладки топлива
16. Канал подачи первичного воздуха
17. Регулируемая заслонка поддувала
18. Регулировочный винт (ручной режим)
19. Патрубок «обратной» магистрали системы отопления (правый, левый)
20. Отверстие для установки ТЭНов 2шт. По умолчанию установлены заглушки
21. Сливной, заливной патрубок
22. Топка котла
23. «Водяная рубашка» (полости заполнены теплоносителем)

*В котлах 12 и 20 кВт **один** перевалочный модуль

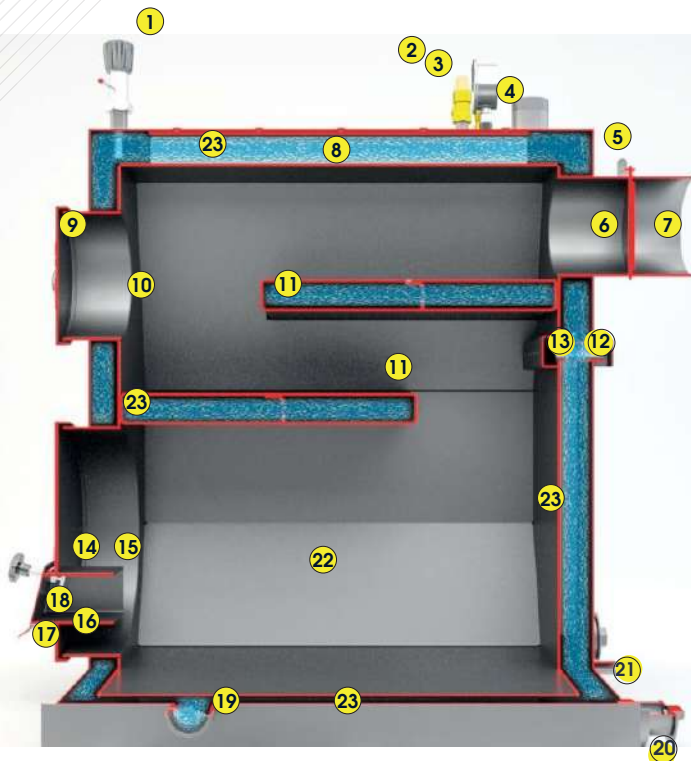

2.3 Оборудование для обслуживания котла

- клапан предохранительный;
- регулятор тяги котла Regulus RT4*;
- руководство по эксплуатации котла
- термоманометр аналоговый;
- накладной электрический термостат**;
- руководство по эксплуатации регулятора тяги*

*МОЖЕТ ЗАМЕНЯТЬСЯ АНАЛОГОМ

**ДОП. ОПЦИЯ

2.4 Оборудование для подключения котла к газу

Котлы сертифицированы (сертификат соответствия № ЕАЭС RU C-RU.НВ54.В.05188/23 серия RU № 0469245) под установку автоматических газогорелочных устройств типа АГУ-Т-М при помощи адаптера. Газогорелочное устройство и адаптер приобретаются отдельно.

ОБЩИЕ УКАЗАНИЯ

Автоматическое газогорелочное устройство (АГУ) регулируемой теплопроизводительности с автоматикой безопасности термомеханического действия предназначено для сжигания природного газа в отопительных котлах. Монтаж, настройка, профилактическое обслуживание и ремонт АГУ разрешается производить только работникам газовых хозяйств, прошедшим специальную подготовку для работы с газопотребляющим оборудованием.

ТЕХНИЧЕСКИЕ ДАННЫЕ

Основные технические данные и характеристики газогорелочных устройств типа АГУ–Т–М приведены ниже:

Тип ГГУ*	Соответствующий котел	Максимальный расход газа	Диапазон и точность настройки	Время отключения горелки	Размер подвода газа, ДУ	Масса не более
АГУ-Т-М(М)-15	АВТ-12 кВт	1,59 м ³ /час	40-90±5°C	от 20 до 60 сек.	15 мм	4 кг
АГУ-Т-М(М)-20	АВТ-16 кВт	2,11 м ³ /час	40-90±5°C	от 20 до 60 сек.	15 мм	4 кг
АГУ-Т-М(М)-23	АВТ-20 кВт	2,43 м ³ /час	40-90±5°C	от 20 до 60 сек.	15 мм	4 кг
АГУ-Т-М(М)-28	АВТ-24 кВт	2,95 м ³ /час	40-90±5°C	от 20 до 60 сек.	15 мм	4 кг
АГУ-Т-М(М)-35	АВТ-35 кВт	3,69 м ³ /час	40-90±5°C	от 20 до 60 сек.	15 мм	7 кг
АГУ-Т-М(М)-55	АВТ-50 кВт	5,79 м ³ /час	40-90±5°C	от 20 до 60 сек.	15 мм	7 кг

* Цифра обозначает мощность ГГУ в кВт

ТРЕБОВАНИЯ ПО ТЕХНИКЕ БЕЗОПАСНОСТИ

1. Не пользоваться горелочным устройством лицам, не ознакомленным с данным руководством;
2. Дымоход, в который отводятся продукты сгорания, должен быть сдан в эксплуатацию актом специализированной организации;
3. В помещении, где будет использоваться горелочное устройство, должна быть приточно-вытяжная вентиляция, решетки вентиляционных каналов должны быть постоянно открыты;
4. Перед каждым включением в работу горелочного устройства необходимо убедиться, в наличии тяги и что все краны на ГГУ и подводящем газопроводе находятся в положении «закрыто».

Запрещается:

- а) пользоваться газогорелочным устройством при наличии утечки газа, неисправности автоматики или отсутствии тяги в дымоходе;
- б) механически воздействовать на газовый клапан и блок-кран металлическими или другими предметами;
- в) нажимать на кнопку газового клапана и зажигать запальник не убедившись, что блок-кран закрыт;
- г) производить самостоятельно неполадки в работе газогорелочного устройства, его ремонт или вносить конструктивные изменения.

При появлении запаха газа в помещении необходимо:

1. Закрыть газовый кран на газопроводе и блок-кран на горелке;
2. Не включать осветительные или другие электрические приборы, не разжигать огонь, не курить и обязательно проветрить помещение
3. Вызвать аварийную службу газового хозяйства для устранения неполадки.

УСТРОЙСТВО ИЗДЕЛИЯ

АГУ (рис. 2, 3, 4) состоит из насадок и автоматики безопасности, расположенной на фронтальном щитке. Автоматика АГУ включает в себя: термодатчик (7) (в термодатчик входят: термобаллон (6), медная трубка, переходник, гайка накидная (20)), запальник (4) с датчиком контроля горения и тяги (5), регулировочный винт (16) с рычагом (8), клапан газовый (1), блок-кран (2) и соединительные детали. Во фронтальном щитке (11) (рис. 2, 3) АГУ имеется смотровое отверстие, открываемое заслонкой (14), через которое осуществляется розжиг и наблюдение за процессом горения.

Автоматика безопасности предназначена для отключения подачи газа датчиком контроля горения и тяги (5) к основной (21) (рис. 4) и запальной (4) горелкам в случаях: отсутствия тяги в дымоходе, прекращения подачи газа, погасании запальника.

Автоматическое поддержание заданной температуры воды обеспечивается блок-краном (2) с термодатчиком (7) (рис. 2, 3). Предел настройки терморегулятора от +40 °С до +90 °С. Автоматика поддерживает заданную температуру воды в котле в пределах ± 5 °С.

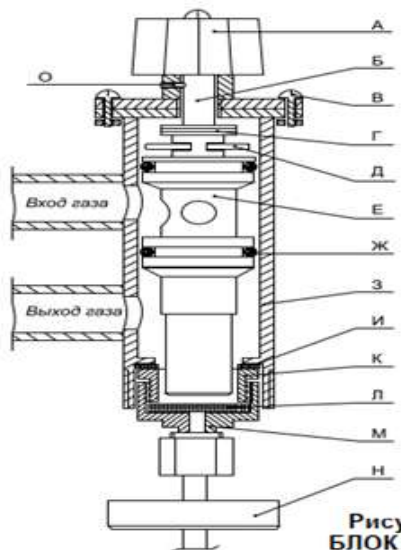

- А – ручка управления
- Б – винт блока
- В – крепежный винт М4х12
- Г – регулировочные шайбы
- Д – чека
- Е – снаряд
- Ж – кольцо снаряда
- З – корпус блока
- И – прокладка блока
- К – прижимная гайка
- Л – мембрана термодатчика
- М – переходник
- Н – накидная гайка

Рисунок 1
БЛОК – КРАН

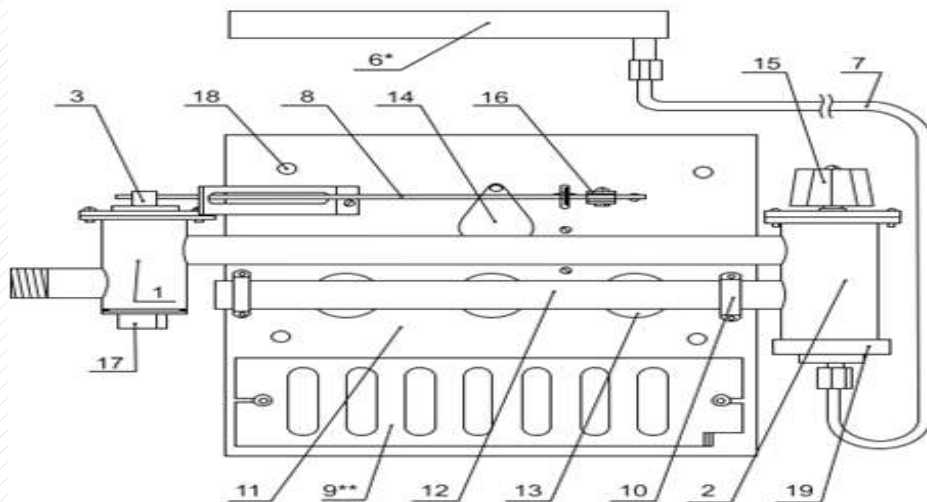

- 1 – газовый клапан
- 2 – блок-кран
- 3 – кнопка газового клапана
- 6 – термобаллон
- 7 – термодатчик
- 8 – рычаг
- 9 – воздушная заслонка
- 10 – прижимная планка
- 11 – фронтальный щиток

- 12 – газораспределитель
- 13 – регулятор воздуха
- 14 – заслонка запальника
- 15 – ручка управления
- 16 – винт регулировочный
- 17 – пробка газового клапана
- 18 – крепёжные отверстия (варианты)
- 19 – накидная гайка

Рисунок 2

АГУ-Т-М от 9 до 23 кВт, 9Г, 11,6Г, 15Г (3 насадки)
АГУ-Т-М 23Ц, 25, 28Ц, 35Ц, 20Г, 23Г, 25КК, 35КК, 45КК (5 насадок)

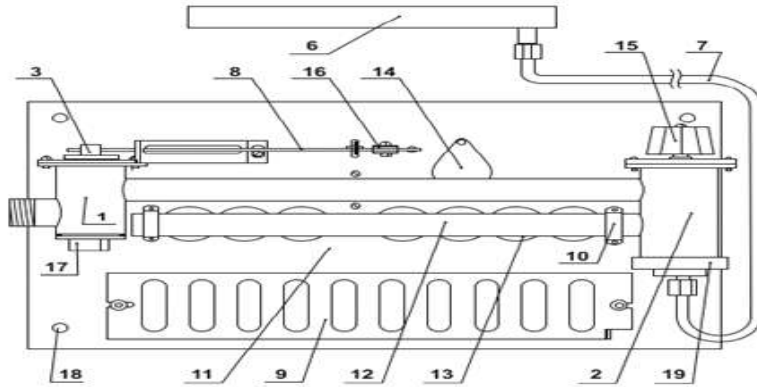

- | | |
|-----------------------------|------------------------------|
| 1 – газовый клапан | 12 – газораспределитель |
| 2 – блок-кран | 13 – регулятор воздуха |
| 3 – кнопка газового клапана | 14 – заслонка запыльника |
| 6 – термобаллон | 15 – ручка управления |
| 7 – термодатчик | 16 – винт регулировочный |
| 8 – рычаг | 17 – пробка газового клапана |
| 9 – воздушная заслонка | 18 – крепежные отверстия |
| 10 – прижимная планка | 19 – накидная гайка |
| 11 – фронтальный щиток | |

Рисунок 3
АГУ-Т-М 30, 35, 45, 50, 55, 28Г, 35Г, 45Г (7 насадок)

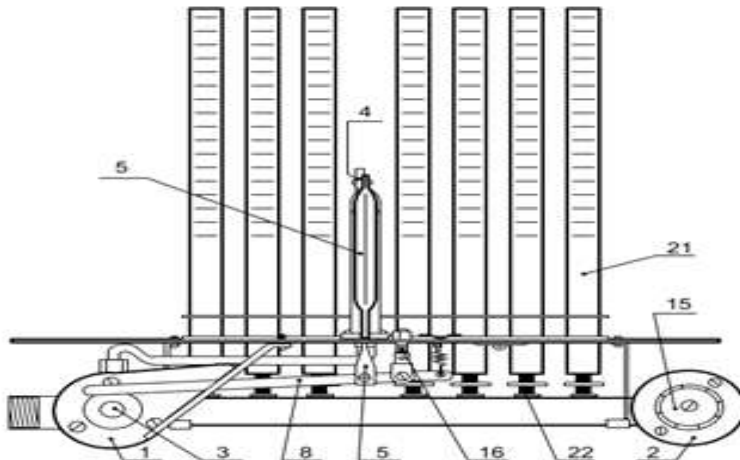

- | | |
|------------------------------------|---------------------------------|
| 1 – Газовый клапан | 8 – Рычаг |
| 2 – Блок-кран | 15 – Ручка блок-крана |
| 3 – Кнопка клапана | 16 – Регулировочный винт рычага |
| 4 – Запальник | 21 – Насадки |
| 5 – Датчик контроля горения и тяги | 22 – Форсунка |

Рисунок 4
АГУ-Т-М 30, 35, 45, 50, 55 кВт, 28Г, 35Г, 45Г (7 насадок)



Рисунок 5



Газогорелочное устройство подключается при помощи адаптеров, которые устанавливаются вместо топочной дверцы. Адаптеры бывают двух видов: верхний для котлов мощностью от 12 до 24 кВт, нижний для котлов мощностью 35-50 кВт.

3. УСТАНОВКА КОТЛА

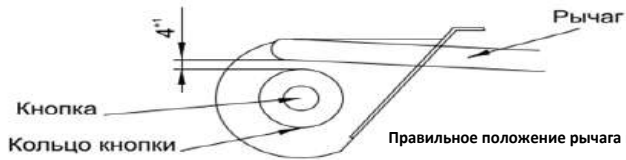
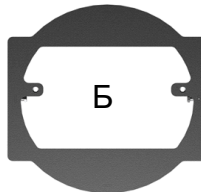
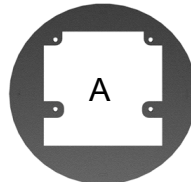
3.1 Транспортировка котла

Транспортирование котлов допускается всеми видами транспорта при условии защиты изделия и упаковки от механических повреждений, воздействия атмосферных осадков, согласно правилам перевозок грузов, действующих на каждом виде транспорта. Котел устанавливается на транспортные средства в вертикальном положении.

3.2 Установка котла

Установка котлов в топчаном помещении от стен допускается: по бокам не менее 0,5 м, задняя стенка не менее 0,5 м, передняя стенка не менее 1,25 м.

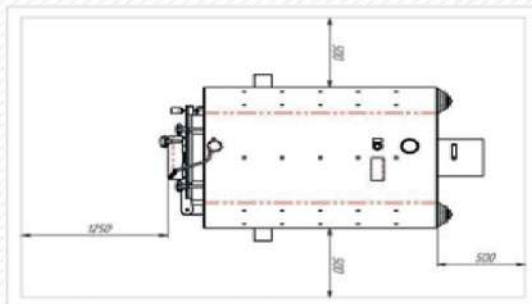

Такая установка котла обеспечит лёгкий доступ к его отдельным частям, что необходимо для его правильной эксплуатации и консервации. Когда это требование невыполнимо, такие поверхности должны быть защищены листовым асбестом или войлоком, смоченным в глиняном растворе. Поверх этого слоя укладываются стальные листы. Перед топочной дверцей на сгораемом или трудно сгораемом полу необходимо предусмотреть металлический лист.

Необходимо обеспечить освещение передней стенки котла. Котёл должен располагаться вдали от легковоспламеняющихся элементов, а топливо должно быть ограждено. На подающей и обратной магистралях ставятся вентили. По желанию котел можно обложить кирпичом, что является аккумулятором тепла системы отопления, а также предохраняет помещение, где установлен котел, от перегрева. Котел должен подключаться к обособленному дымовому каналу. Дымоход не должен иметь горизонтальных участков длиной более 0,5 м. Дымовая труба должна состыковываться герметично. Минимум 2 раза в год проводить чистку дымохода. В местах контакта дымовой трубы с холодным атмосферным воздухом она должна быть утеплена (например: базальтовым волокном) для исключения образования конденсата внутри трубы. **ВНИМАНИЕ:** Дымовая труба должна при любых условиях быть выше крыши дома (см. рисунок ниже). Если крыша плоская, труба должна подниматься на 0,5 м. над крышей.

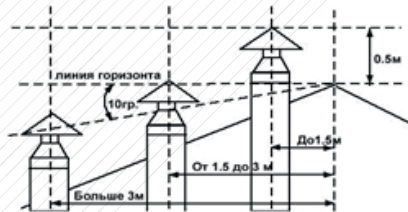

3.3 Подключение котла к системе отопления

Перед подключением котла к трубе необходимо проверить, является ли достаточным сечение трубы, свободна ли труба от подключений прочих объектов системы отопления. Сечение и высота трубы оказывают большое влияние на правильную работу котла. Котел подключается к патрубкам "подающей" и "обратной" магистралей. К системе подключается насос (перед котлом в трубу "обратной" магистрали). Установить в системе отопления предохранительный клапан, отрегулировав его на рабочее давление котла (max 2,5-3,0 бар). **ВНИМАНИЕ!** Все сварочные работы должны производить квалифицированные сварщики. Не рекомендуется попадание окалины в систему отопления. Котёл необходимо подключать к системе способом, позволяющим его отключение! Подключение котла к оборудованию системы отопления, электрическому, водопроводному, а также трубам, в соответствии с действующими требованиями выполняется квалифицированными специалистами. Специалист также осуществляет первый розжиг котла и подтверждает данную процедуру соответствующей записью в гарантийной карте. **ЗАПРЕЩЕНО:** Заполнять систему отопления холодной водой до 2 атм., т.к. при нагреве давление, вследствие расширения воды, может подняться до 3 атм., что приведет к разрушению котла. **ВНИМАНИЕ** В котлах с установленными блоками электронагревателей (ТЭНБ) подключение электрического питания должна производить лицензированная организация с квалифицированным аттестованным персоналом, в соответствии с требованиями "Правил устройства электроустановок" (ПУЭ), "Правилами техники безопасности при эксплуатации электроустановок потребителей ПТЭ, ПТБ). Подключение ТЭНов необходимо производить кабелем с сечением медного провода не менее 4 мм² и автоматами защиты. Котлы с блоками ТЭНов подлежат обязательному заземлению.

ВНИМАНИЕ! При некачественной установке и эксплуатации электронагревателей возможно поражение электрическим током.

3.4 Примерная схема подключения котла к системе отопления

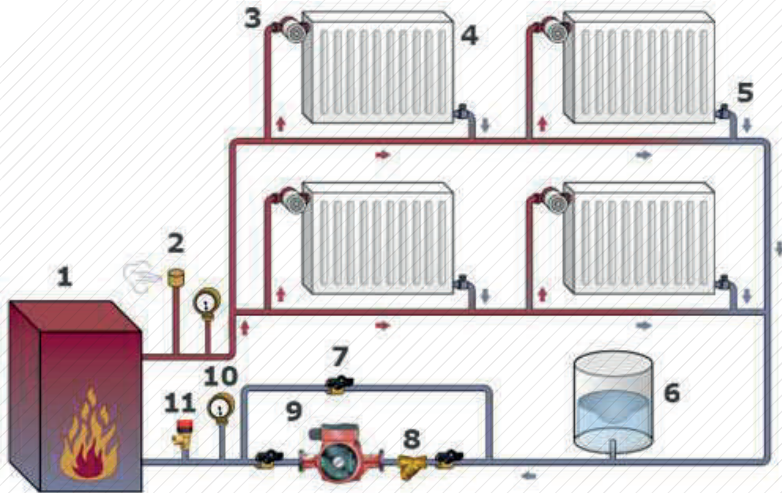

4. РУКОВОДСТВО ПО ЭКСПЛУАТАЦИИ И ОБСЛУЖИВАНИЮ КОТЛА

4.1 Розжиг в котле

Розжиг топлива в котле необходимо начинать, убедившись, что отопительная система заполнена водой. **ВНИМАНИЕ!** Рекомендуемое давление холодной воды в системе 1 атм. Для розжига котла необходимо произвести следующие действия:

-прижать на 50% вентиль на обратной магистрали, растопить котел. Перед розжигом дверцу поддувала установить в полностью открытое положение. Заложить основное топливо, затем, используя растопочный материал, разжечь огонь. После того, как огонь разгорелся, плотно закрыть дверцу топки на защелку и оставить дверцу поддувала в открытом положении до введения системы в рабочий режим при достижении температуры воды в системе 60-80о С отрегулировать вентилями подачи и обратки рабочий режим.

РАБОТА КОТЛА ПРИ ПОЛНОСТЬЮ ОТКРЫТОЙ ДВЕРЦЕ ПОДДУВАЛА - НЕЭФФЕКТИВНА

В котлах, оснащённых регулятором тяги, необходимо установить количество воздуха, необходимое для полного сгорания порции топлива путём открытия дверцы поддувала. Необходимо установить на регуляторе температуру котла, отрегулировать длину цепи так, чтобы при заданной температуре, например, в 60°С, дверца была закрыта и открывалась при падении температуры (более подробно в паспорте на регулятор тяги). Газогенерация (номинальный режим работы котла) достигается путём ограничения доступа воздуха с помощью дверцы поддувала в топочную камеру котла. При этом происходит тление топлива с выделением древесных газов, которые сгорают в верхней камере выделяют тепло. В этом режиме котел обладает максимальным КПД.

Во время розжига может произойти задымление котла или его потение. Эти явления должны исчезнуть после разогрева трубопровода котла и разогрева котла.

Эксплуатация котла в "рваном" (старт-стоп) режиме и с температурой теплоносителя ниже 50*С приводит к обильному выпадению конденсата на стенках котла и дымохода, что в свою очередь, образует смолы по виду и вязкости напоминающие деготь (черная маслянистая масса), имеющие резкий запах копченостей. Для исключения такого явления необходимо эксплуатировать котел в ровном режиме желательно с сохранением температурного режима не ниже 50 - 55*С. Для этого в системе применяются буферные емкости и устройства подмешивания теплоносителя из подающей магистрали в обратную.

4.2 Загрузка котла топливом.

Топливо необходимо загружать всегда, когда слой топлива в топке выгорит до такого состояния, при котором горящие угли приобретут розовый цвет и начнут покрываться золой. При работе на дровах лучше использовать крупные поленья длиной с топочную камеру. При заполнении всего объема топки гарантируется время непрерывной работы на одной закладке топлива 3-12 часов.

НЕ РЕКОМЕНДУЕТСЯ удалять полностью оставшуюся золу, так как для эффективной работы котла в режиме газогенерации необходимо, чтобы дно топочной камеры было покрыто золой. До загрузки топлива заслонку патрубка дымохода необходимо обязательно открыть. Во время открытия дверцы не следует стоять прямо перед котлом т.к. существует опасность ожога.

ВНИМАНИЕ: Запрещается производить сжигание топлива в режиме "старт-стоп", приводящем к образованию на стенках теплообменника сложно устранимых смолистых налётов, а также к формированию слишком низкой температуры, ниже 55°С, которая способствует появлению конденсата и коррозии каналов для отвода дымовых газов. Все это ведет к снижению эффективности работы котла в результате скопления на стенках теплообменника слоя сажи и золы.

4.3 Чистка котла

Для достижения высокой эффективности работы котла рекомендуется производить его регулярную очистку, которая осуществляется в соответствии со следующей последовательностью действий:

- максимально открыть заслонку патрубка дымохода,
- выключить регулятор котла,
- открыть ревизионный люк для очистки и с помощью щётки последовательно очистить стенки котла и перевалочные модули,
- открыть дверь топки и выгрести из котла золу.

4.4 Приостановка работы котла

Приостановка работы котла осуществляется путём приостановки подачи топлива в котёл или путём перекрытия доступа воздуха. Необходимо дождаться, пока топливо в камере сгорания полностью сгорит. После того, как пламя погаснет, и котёл остынет, необходимо устранить из топки все остатки сгоревшего топлива, а также произвести очистку всего котла. В аварийной ситуации допускается выгребание горящих углей с соблюдением особых мер предосторожности (исправная вытяжная вентиляция, открытые двери котельной). В такой ситуации рекомендуется прибегнуть к помощи ещё одного человека. После летнего перерыва до запуска котла необходимо проверить работу дополнительного оборудования, а также циркуляционного насоса, установленного в системе!

5. УСЛОВИЯ БЕЗОПАСНОЙ ЭКСПЛУАТАЦИИ

Установка котла в месте эксплуатации должна производиться в соответствии со СНиП 41-01-2003.

КАТЕГОРИЧЕСКИ ЗАПРЕЩЕНО использовать при растопке легковоспламеняющиеся жидкости и взрывчатые вещества. Расстояние между верхом котла и незащищенным потолком должно быть не менее 1250 мм. Расстояние от дверцы топки до противоположной стены следует принимать не менее 1250 мм. Стену или перегородку из горючих материалов, расположенную на расстоянии менее 1250 мм от топочной дверцы следует защитить от возгорания на расстоянии 500 мм от пола материалами с пределом огнестойкости не менее 0,75 часа.

ЗАПРЕЩАЕТСЯ эксплуатировать котел при закрытых вентилях подающей и/или обратной магистрали.

ЗАПРЕЩАЕТСЯ хранить или размещать около котла взрывчатые или легковоспламеняющиеся вещества.

ЗАПРЕЩАЕТСЯ эксплуатация котла в системе отопления с рабочим давлением свыше 2 атм.

ЗАПРЕЩАЕТСЯ эксплуатация котла с блоками ТЭНов без заземления корпуса.

6. НЕИСПРАВНОСТИ В РАБОТЕ КОТЛА

Мощность котла (кВт)	Высота помещений (м)	Площадь помещений (м ²)
Котел не нагревается до требуемой температуры	-недостаточная тяга трубы -загрязнение котла -низкое качество топлива -неправильные настройки регулятора тяги	-проверить проходимость и размер трубы -очистить теплообменник котла -заменить топливо -скорректировать настройки регулятора тяги
Топливо сгорает слишком быстро	-неправильная регулировка количества воздуха -слишком большая тяга трубы	-уменьшить количество воздуха -уменьшить мощность поддувала -проверить тягу и размер трубы -прикрыть заслонку на патрубке дымохода -увеличить количество топлива
Топливо сгорает не полностью	-неправильная регулировка количества воздуха -слишком большая тяга трубы	-увеличить количество воздуха -подобрать параметры продувания -проверить тягу и размер трубы
Задымление из котла	низкая труба -засорен дымоход -зазоленность перевалочных модулей количества воздуха -слишком большая тяга трубы	-увеличить трубу -почистить дымоход -почистить перевалочные модули
Задымление из котла	-запотевание котла -негерметичная обшивка котла	-имеет место при первом розжиге -увеличить температуру до 70°С -обратиться к изготовителю



7. ГАРАНТИЙНЫЙ ТАЛОН

Аппарат водогрейный твердотопливный АВТ (R)



«Диво Изуран»

Заводской номер _____

Отметка ОТК о приемке _____/_____

Срок гарантии 36 месяцев.

Продукция сертифицирована и соответствует требованиям: ТР ТС 010/2011 «О безопасности машин и оборудования», нормативных документов ГОСТ 9817-95 (Р. п. 4,5,6), государственным санитарно-эпидемиологическим правилам и нормативам ГН 2.1.6.1338-03, ГН 2.3.3.972-00, техническая документация соответствует требованиям Федерального закона от 22.07.08 №123-ФЗ «Технический регламент о требованиях пожарной безопасности». (Сертификат соответствия ССГБ.RU.ПБ02.Н0012 от 18.12.2018).

Предприятие изготовитель гарантирует исправную работу котла в течении 36 месяцев со дня продажи при условии соблюдения потребителем требования, изложенных в настоящем «Руководстве по эксплуатации» (паспорте). **Покупатель обязуется провести монтаж поставленного оборудования, наладку и ввод в эксплуатацию силами третьих лиц, имеющих соответствующие допуски к производству указанных работ в соответствии с требованиями действующего законодательства РФ (на основании свидетельств о допусках к определенным видам работ, которые оказывают влияние на безопасность объектов капитального строительства).** О чем составляются соответствующие акты и делается отметка в настоящем «Руководстве по эксплуатации» (паспорте). Гарантия на оборудование не наступает вследствие нарушения хотя бы одного из вышеперечисленных условий.

За выход из строя котла, вследствие нарушения условий монтажа, пусконаладочных работ и эксплуатации, а также за механические повреждения при погрузо-разгрузочных работ вне предприятия и транспортировке котла третьими лицами – предприятие ответственности не несет.

По вопросам качества изделий обращаться на предприятие-изготовитель:

ООО НПК «ИЗУРАН» | г. Пермь, ул. Сивашская, 15А

Тел. +7 (342) 205-51-00, 8-912-061-14-55

Mail: izuran.fd@mail.ru

Продавец: _____

Дата покупки: ____/____/20__ г. Подпись продавца _____

М.П.

Отметка организации, производившей монтаж, наладку и ввод в эксплуатацию котла АВТ(R) «Диво Изуран»

Организация: _____

Дата ввода в эксплуатацию: _____

Подпись должностного лица _____

Устройство котла АВТ (R) «ДИВО Изуран»



Устройство Regulus Rf4
для автоматической
регуливки тяги



Отверстие для установки
ТЭНов - 2 шт.
По умолчанию заглушки

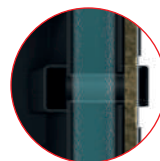

Форсунка подачи вторичного
воздуха и инжектор
дожига газов



Регулируемая
заслонка поддувала



Сталь не менее 4мм
марки 09Г2С



Водонаполненные
перевалочные модули

тепло-хорошо.рф

8 (800) 222-35-95

info@teplohorosho.ru